

# CREATON® – Natürlich tonangebend

# DOMINO®

## CREATON REINHEITSGEBOT

BASIEREND AUF DEN VIER ELEMENTEN



CREATON® nutzt ausschließlich natürliche Ton-Rohstoffe, die aus den besten Abbaugebieten Deutschlands kommen. Die ausgesuchte Qualität aller verwendeten Materialien ist die Grundlage für die einzigartige Oberflächenveredelung, mit der CREATON-Dachziegel besonders widerstandsfähig, zeitlos schön und umweltschonend gestaltet werden. Auf chemische Zusatzstoffe wird bewusst verzichtet. CREATON® steht für reine Naturprodukte, umweltgerechte Technologie und den Anspruch, Wohnen in gesunder Umgebung zu ermöglichen.

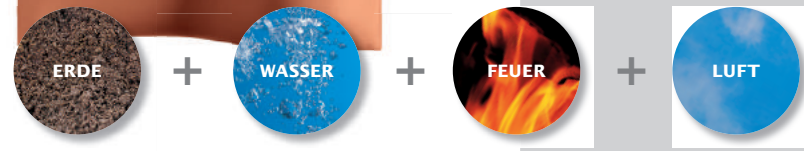

 Feuchtigkeits- & Frostbeständig

 Feuerresistent

 Diffusionsbeständig

 UV-beständig

 Langlebig

 Umweltfreundlich hergestellt



Der geradlinige Glattziegel

KPDOM/D/06.17/10/w&co/Kr Druckbedingte Farbabweichungen und technische Änderungen vorbehalten.





**CREATON AG**  
 Dillinger Straße 60  
 D-86637 Wertingen  
 Telefon: +49 (0) 8272 86 0  
 Telefax: +49 (0) 8272 86 500  
 info@creaton.de  
 www.creaton.de

## DOMINO® – souverän auf der ganzen Linie



MINDEST-  
ZIEGELBEDARF  
ca. **12,7**  
Stk./m<sup>2</sup>

### DOMINO DIE VORTEILE

-  **Großer Schiebbereich von 12 mm pro Ziegel**
-  **Erstklassige Rohstoffe ermöglichen hohe Homogenität, geringes Schwindungsverhalten und der hoher Eisenoxidanteil erschaffen unverfälschte, leuchtend intensive Farben**
-  **Besonders starke Tiefenausprägung bei der vertikalen Verfaltung**
-  **Kann in Verbandsdeckung ab 25° Dachneigung ohne zusätzliche Maßnahmen verlegt werden**



Vertikal ist DOMINO einmal verfalzt. Aber wie! Die besonders starke Tiefenausprägung bietet auch bei massiven Windeinflüssen eine optimale Wasserabführung. Treppenförmige Überdeckungen schützen zuverlässig vor dem Eindringen von Wasser und Schmutz.

Zwei stabile Aufhängenasen sorgen für einen sicheren Halt und für eine zuverlässige Hinterlüftung der Dachlattung.

Die besonders starke Tiefenausprägung der vertikalen Verfaltung bietet auch bei massiven Windeinflüssen eine optimale Wasserabführung. Treppenförmige Überdeckungen schützen zuverlässig vor dem Eindringen von Wasser und Schmutz.

Eine spezielle horizontale Verfaltung, die optimales Strömungsverhalten, sichere Wasserführung und – trotz großem Verschiebbereich – außergewöhnliche Dichtigkeit sichert.



Das vorbereitete Nagel-  
loch vereinfacht zusätzlich  
die schnelle und sichere  
Verschraubung.

Keilförmige Stützrippen  
verbessern die Statik und  
leiten eventuell auftretendes  
Kondenswasser auf den dar-  
unter liegenden Ziegel ab.

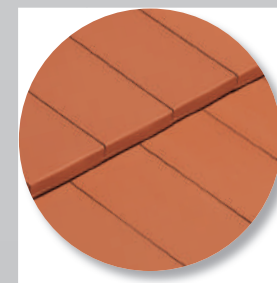

Die klare Linienführung und die streng formale Reduktion auf wesentliche Bestandteile sorgt für stilvolle und souveräne Eleganz in der Flächenwirkung.

## DOMINO® – Farb- und Oberflächenvielfalt

### NATURROT

PERFEKTE ROHSTOFFE GARANTIEREN QUALITÄT UND REINHEIT

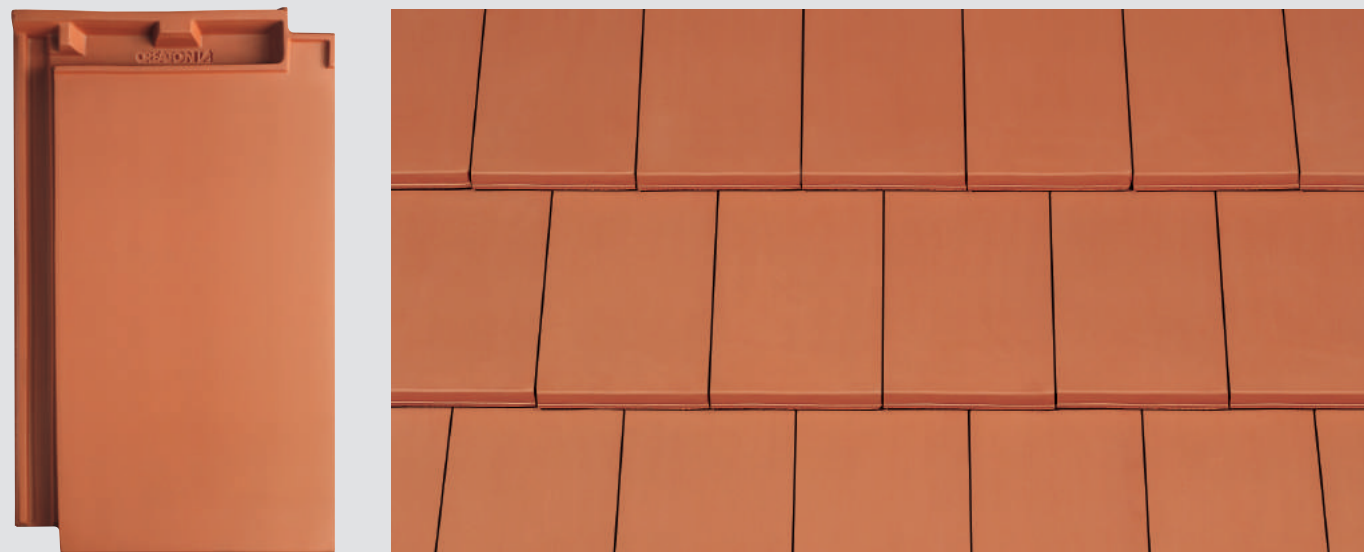

### FINESSE

GROSSERIEN-GLASUR

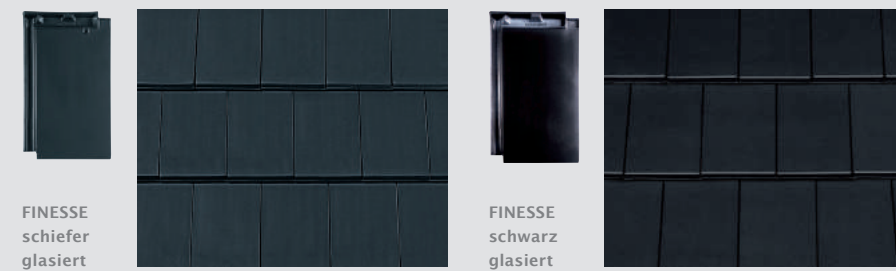

### NUANCE

ENGOBEN-COLLECTION

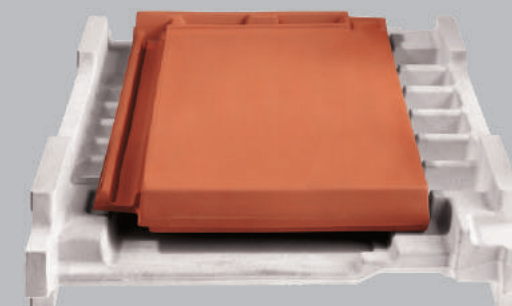
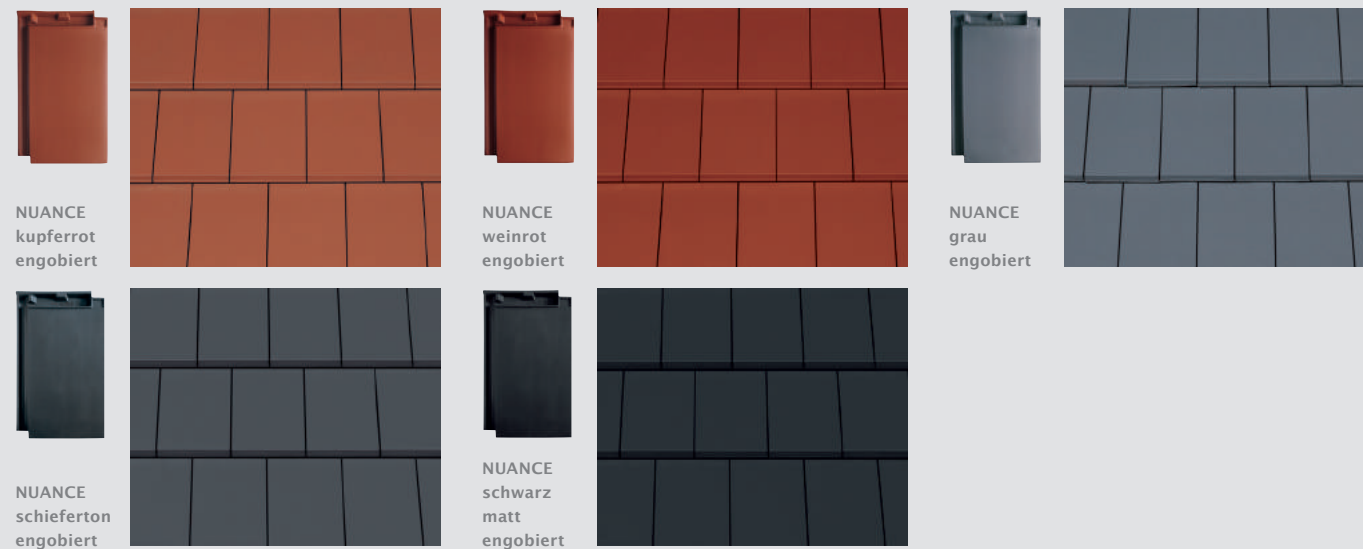

### BERÜHRUNGSLOSES BRENNVERFAHREN

Höchste Qualität wird durch beste Rohstoffe und das moderne, berührungsfreie Brennverfahren in der Flachbrand-Kassette sowie eine ständige Optimierung des Produktionsprozesses garantiert.

Mehr auf [www.creaton.de](http://www.creaton.de)



# DOMINO® – Form und Funktion

- 1 NUANCE schieferton engobiert
- 2 naturrot
- 3 NUANCE schieferton engobiert
- 4 FINESSE weinrot glasiert
- 5 NOBLESSE dunkelblau glasiert
- 6 FINESSE rot glasiert

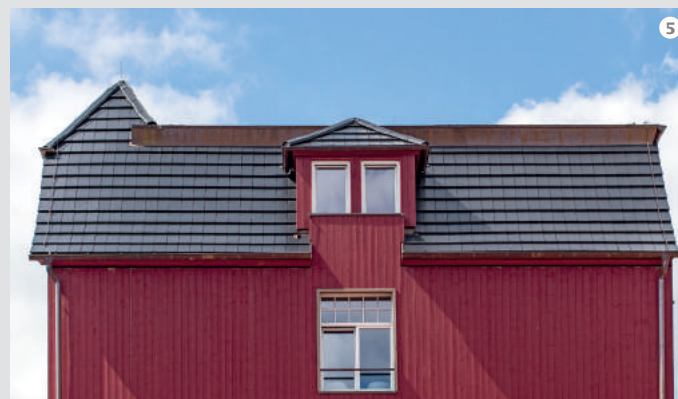

## CREATON MEDIA SUCHEN FINDEN TEILEN

Erleichtern Sie sich die Planung, Angebotserstellung und Montage mit der einzigartigen Online-Mediathek von CREATON.

Mehr auf  
[www.creaton-media.de](http://www.creaton-media.de)







ÄSTHETISCH

SICHER

HOCHWERTIG

# DOMINO® – Originalzubehör

## KERAMISCHES ZUBEHÖR

NATÜRLICHER FARB- UND UV-SCHUTZ AUF DAUER.

Längshalber	Lüfterziegel (LQ ca. 27,3 cm <sup>2</sup> /Stück)	Firstanschluss-Lüfterziegel	Firstanschluss-Lüfter-Längshalber
Firstanschluss-Lüfter-Ortgangziegel links/rechts	Ortgangziegel links/rechts	Doppelwulstziegel links	Pultziegel
Pult-Ortgangziegel links/rechts	Dunstrohr-Element NW 100 SIGNUM	Dunstrohr-Element keramisch NW 125 SIGNUM	Thermen-Abgasrohrdurchführung keramisch NW 110/125
Antennendurchgang keramisch NW 60 mit Gummianschluss	Solar-Durchgangziegel keramisch NW 70	Firstziegel PD (2,5 Stück/m)	Funktionsanfang- und -endscheibe keramisch PD
Firstanfang- und -endscheibe keramisch PD	Walmkappe 3-achsig PD	Gratanfänger keramisch PD	

Nicht abgebildetes, aber auf Anfrage lieferbares Zubehör: Firstanschluss-Lüfter-Doppelwulstziegel, Pult-Längshalber, Mansard-/Knickziegel, Mansard-/Knick-Ortgangziegel, Universal Unterdachanschlussadapter + Wrasenlüfter keramisch DN 150/160 und 200 SIGNUM, Rundrohr, Dachleiter, Schneenase (rot/schwarz), Lichtziegel, First-/Gratrolle, Wand-/Kaminanschlussband, Acryl-Anstreichfarbe, Unterdachanschlussadapter. Lieferfähigkeit des Zubehörsortiments vor Bestellung prüfen.

## SYSTEMZUBEHÖR

SCHNELLE, EINFACHE UND SICHERE MONTAGE.

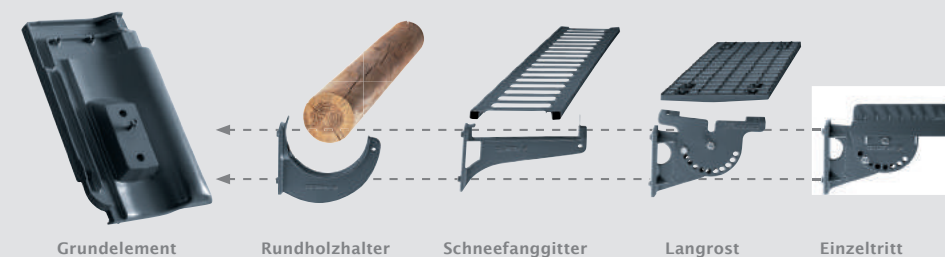

Nicht abgebildetes, aber auf Anfrage lieferbares Zubehör:

Wärmedämmtes Dachausstiegsfenster 54x85 cm, Solarelement-Halter verzinkt, Firstklammer Aluminium PF/PR, FIRSTFIX, Firstklammer, First-/Gratrolle, Einzeltritt, Kurzrost, Langrost, Trittrost (Endlosmontage), Rundholzhalter, Schneefanggitter, Schneefanggitterstütze, Gebirgsschneefangstütze, Rundrohr, Dachleiter Aluminium, Dachleiterhalter, Wand-/Kaminanschlussband, Acryl-Anstreichfarbe, Universal Unterdachanschlussadapter, Edelstahlschraube 50er Länge, Sturmklammer, Dachschmuck, uvm.

## CREATON

### UNTERDACHBAHNEN



Höchste Sicherheit und Funktionalität selbst bei sehr flachen Dächern – unsere Unterdachbahnen machen teure Unterdachaufbauten überflüssig.

## VOLLKERAMISCHER FIRSTABSCHLUSS

OPTIMALE ENTLÜFTUNG MIT SYSTEM.



Firstanschluss-Lüfterziegel

Patentiertes Befestigungssystem: schnelle und sichere Montage ohne Firstlatte.

Vollkeramische Dächer sind besonders funktional, nachhaltig und optisch perfekt. Mit dem vollkeramischen Firstabschluss bietet CREATON die ideale Systemergänzung zum DOMINO-Glattziegel. Firstanschluss-Lüfterziegel mit vollkeramischem Spoiler sorgen für die optimale Entlüftung Ihres Dachs. Selbst sehr flache Dächer bleiben gegen Regeneintrag geschützt.

Farben und Formen innerhalb des CREATON-Sortiments passen immer zusammen. Und da das patentierte Befestigungssystem weder Mörtel noch Kunststoff benötigt, ist der vollkeramische Dachabschluss wartungsfrei. CREATON setzt ganz auf das vollkeramische Dach – weil es die wirtschaftlichste, schönste und wertstabilste Lösung ist.

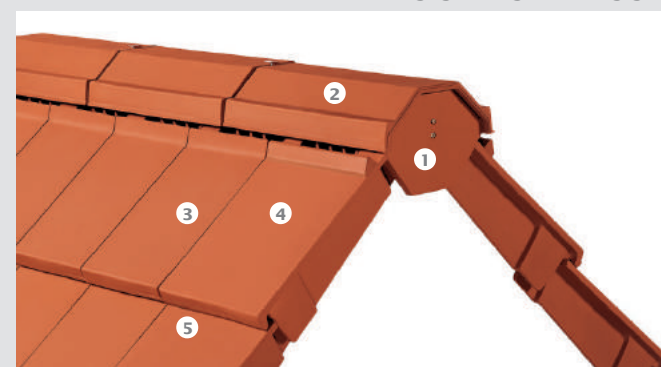

- 1 Firstanfang- und First-endscheibe keramisch PF
- 2 Firstziegel PF
- 3 Firstanschluss-Lüfterziegel
- 4 Firstanschluss-Lüfter-Ortgangziegel
- 5 Ortgangziegel



Weitere Informationen zu unserem Originalzubehör finden Sie auf [www.creaton.de/zubehoer](http://www.creaton.de/zubehoer)

# CREATON® – Für die Maßarbeit auf dem Dach



## DIE TECHNISCHEN DATEN

Deckbreite	min.	ca. 224 mm
	i.M.	ca. 225 mm
	max.	ca. 226 mm
Decklänge	min.	ca. 343 mm
	i.M.	ca. 348 mm
	max.	ca. 354 mm
Ziegelbedarf	min.	ca. 12,4 Stück/m <sup>2</sup>
	i.M.	ca. 12,7 Stück/m <sup>2</sup>
	max.	ca. 13,1 Stück/m <sup>2</sup>
Dachneigung bei Eindeckung im Verband	≥ 18°	mit Unterspannung
	≥ 16°	mit Unterdeckung verschweißt/verklebt
	≥ 14°	mit regensicherem Unterdach
	≥ 10°	mit wasserdichten Unterdach
Stückgewicht	ca. 4,2 kg	
Minipack: 4 Stück	Palette: 240 Stück	

### Traglattung 30/50, Firstziegel Typ PD (Bedarf: 2,5 Stück pro lfm.)

DN	15°	20°	25°	30°	35°	40°	45°	50°	55°
LAF	95	90	85	85	85	85	85	85	85
FLA	85	80	70	60	50	40	30	25	15

### Traglattung 40/60, Firstziegel Typ PD (Bedarf: 2,5 Stück pro lfm.)

DN	15°	20°	25°	30°	35°	40°	45°	50°	55°
LAF	95	90	80	80	80	80	75	70	70
FLA	95	90	80	70	60	50	40	35	25

Bei Fragen zur Ausführung des Unterdachbereichs beraten wir Sie gerne. Bei Lattenabständen im Minimal-/Maximal-Grenzbereich bitte bei Bestellung unbedingt die Lattweite angeben! Wegen der naturgegebenen Unterschiede beim Rohnton kann es zu geringfügigen Farb- und Maßabweichungen kommen.

## CREATON TV

Für aktuelle Produktvideos, Messe-Neuheiten und Wissenswertes rund ums Dachdeckerhandwerk besuchen Sie unseren TV-Kanal.

[www.creaton-tv.de](http://www.creaton-tv.de)

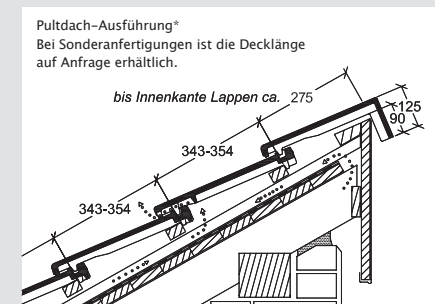
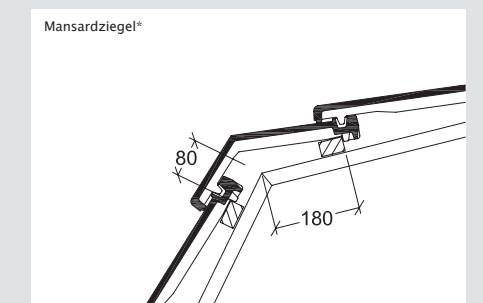
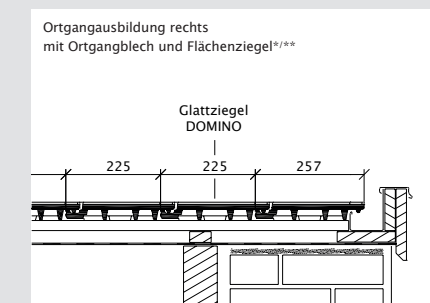
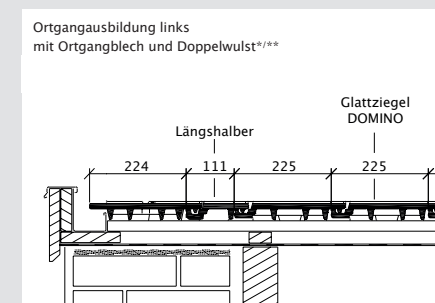
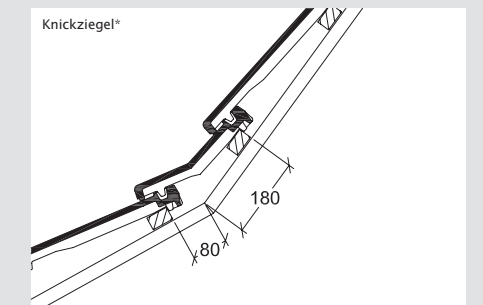
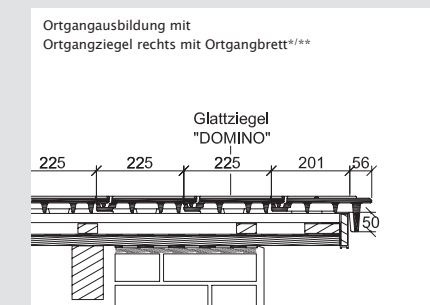
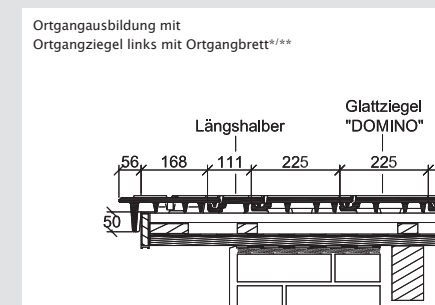
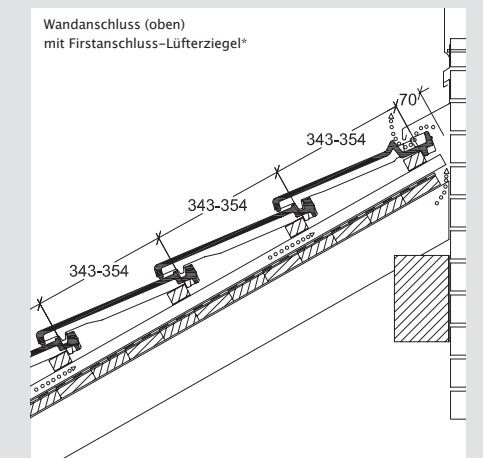
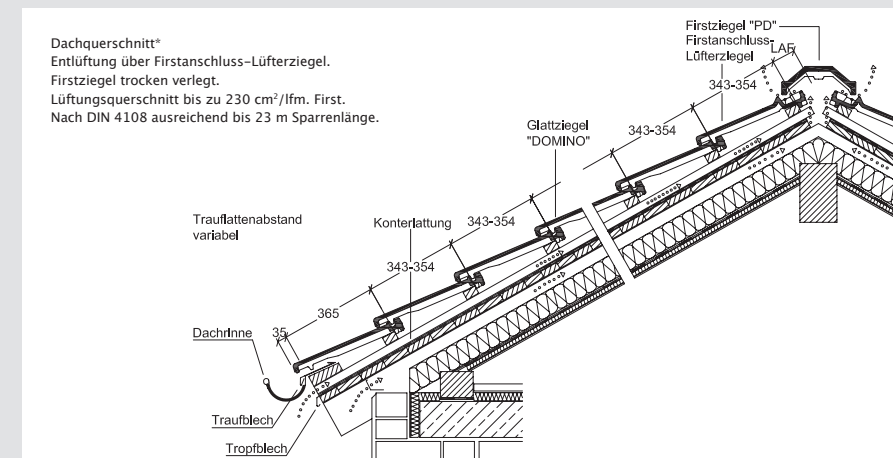

## DACHPLANER

Fordern Sie den aktuellen Dachplaner bei uns an, alternativ steht dieser zum Download für Sie bereit.

[www.creaton.de/dachplaner](http://www.creaton.de/dachplaner)



\* Die dargestellte technische Zeichnung ist nur ein Konstruktionsbeispiel.

\*\* Die angeführten Angaben zur Unterschreitung der Regeldachneigung und der daraus resultierenden Ausführung des Unterdaches sind an die Vorgaben des ZVDH in Deutschland angelehnt. Außerhalb Deutschlands können andere Vorgaben oder Normen gelten (wie z.B. ÖNORMEN). Diese sind im Einzelfall zu beachten und können beim Fachmann vor Ort erfragt werden. Laut dem Regelwerk des ZVDH soll bei Ortgangziegel der Abstand zwischen Innenkante Ortganglappen und Außenkante Giebelwand bzw. Außenkante Bekleidung mindestens 1 cm betragen.